

Heavyduty Type

Pneumatic Shear Knifeholder

剪切式氣動分條上刀組

MT-A850

MT-A850 是全新設計的剪切式氣動分條上刀組，具備有專利流量自我控制、獨立手動閥個別控制下刀及靠刀動作、精密下刀行程調整、靠刀角度調整、快換更換下刀架以及拆換式鳩尾座等功能。刀座本體以高強度6061鋁合金加工製成，可穩定提供分切材料時所需的壓力，確保分切品質的一致性，下刀架組配150mm刀片，主要應用於分切硬厚材質或高速分條等場合，可廣泛應用於紙類，包裝膜類，不織布類及光學膜等材料之分條。

》 特色功能

- 最小分條寬度 55mm
- 專利流量自我控制
- 精密下刀行程調整
- 獨立下刀、靠刀手動控制閥
- 靠刀角度調整
- 快速更換下刀架
- 拆換式鳩尾座

》 刀組規格

- 最小分條寬度 : 55mm
- 最大分條速度 : 1000M/min (1)
- 下刀行程範圍 : 0 ~ 25mm
- 靠刀行程範圍 : 0 ~ 3mm
- 最大供給空壓 : 6kg/cm²
- 刀片尺寸 : Ø150mm
- 選配鳩尾座 : GB03/GB04

註 1: 最大分條速度依實際分切不同材料及條件為準



MT-A850

MOTOKNIFE

MT-A850 刀組尺寸圖面

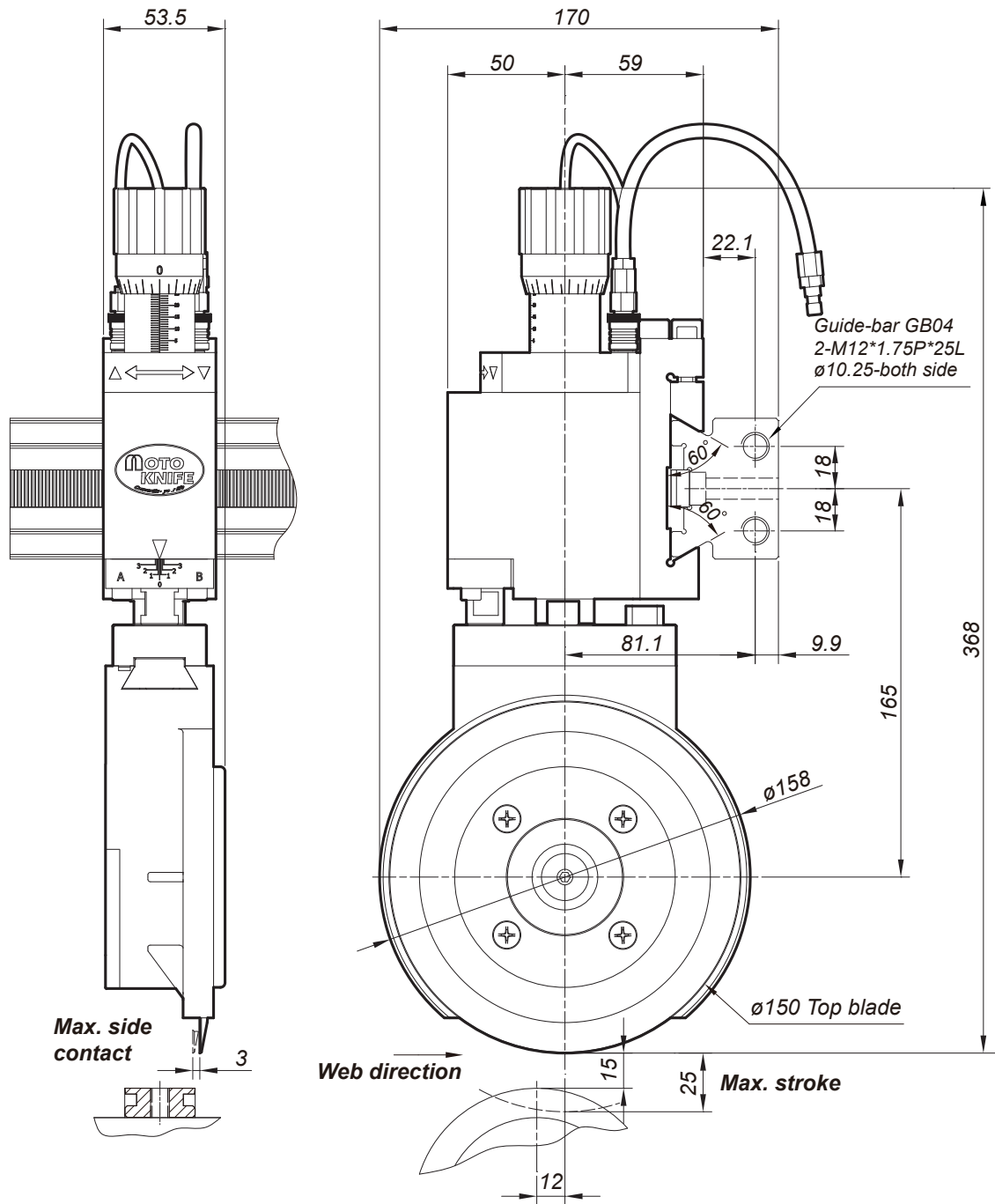

上下刀片尺寸圖面

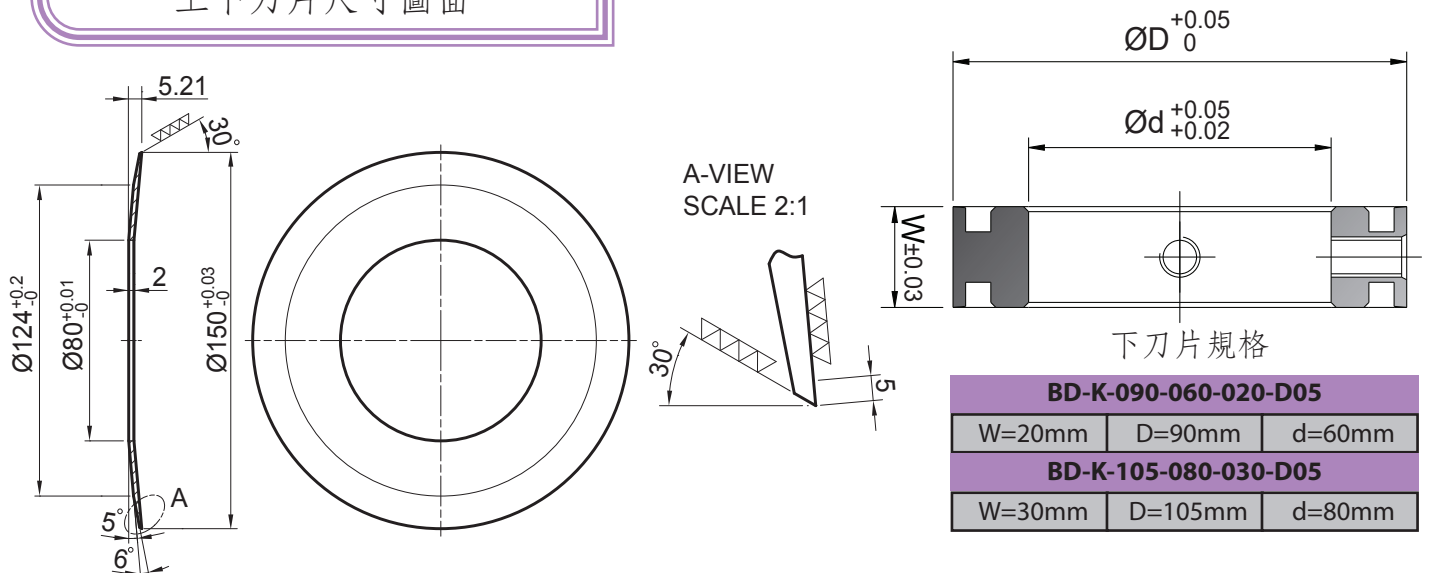

不同入料方向刀組安排

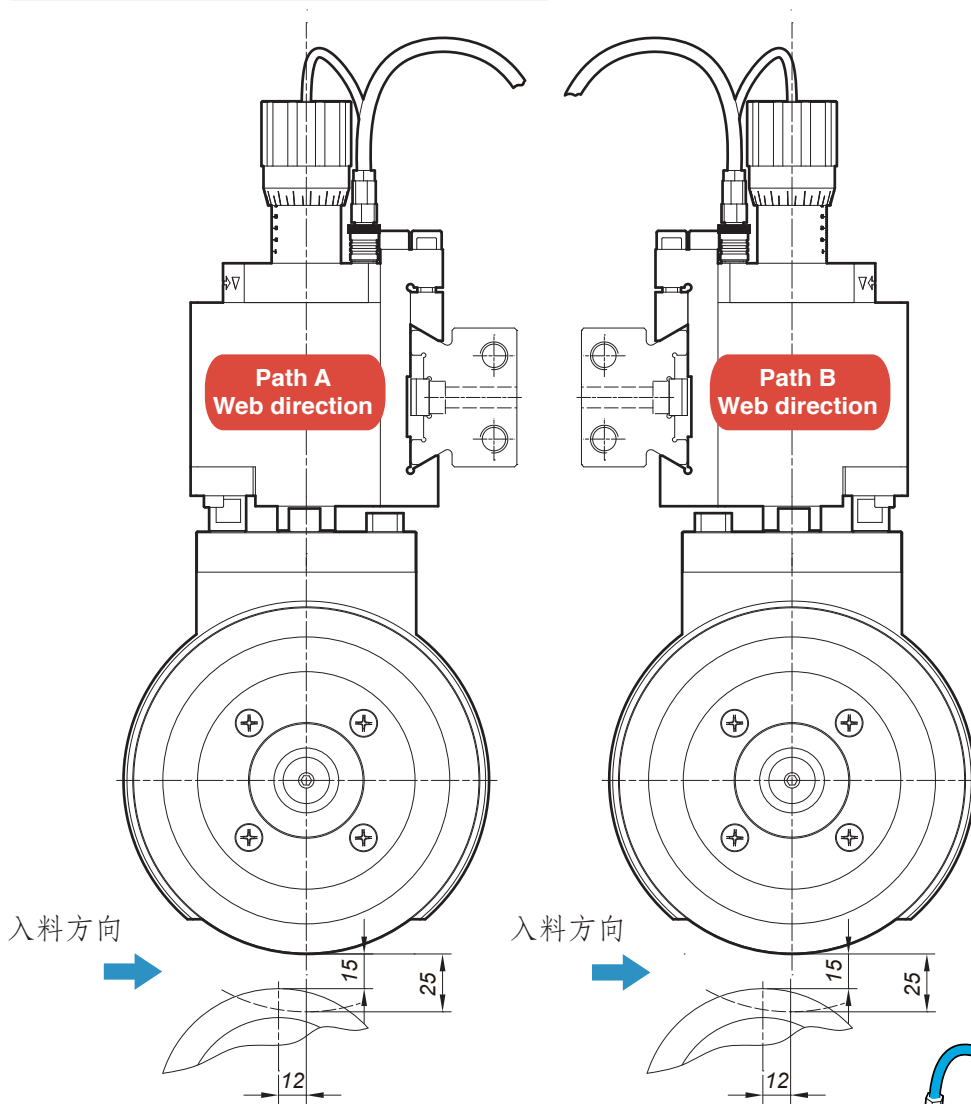

不同入料方向

可透過靠刀角度調整機構快速調整來應用於不同的材料入料之分條場合，適當的靠刀角度有利於獲得到更佳的分切效果及提升分切能力並且延長刀片壽命。

左、右向下刀架方向安排

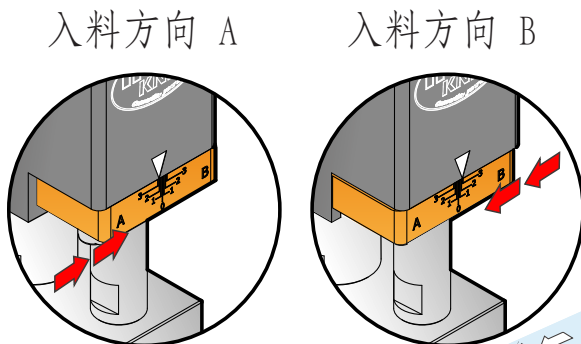

靠刀角度調整

面對分切各種不同的材料特性，可以利用調整靠刀角度來獲得較佳的分切效果，調整時僅需鬆開一組螺栓即可快速調整角度。

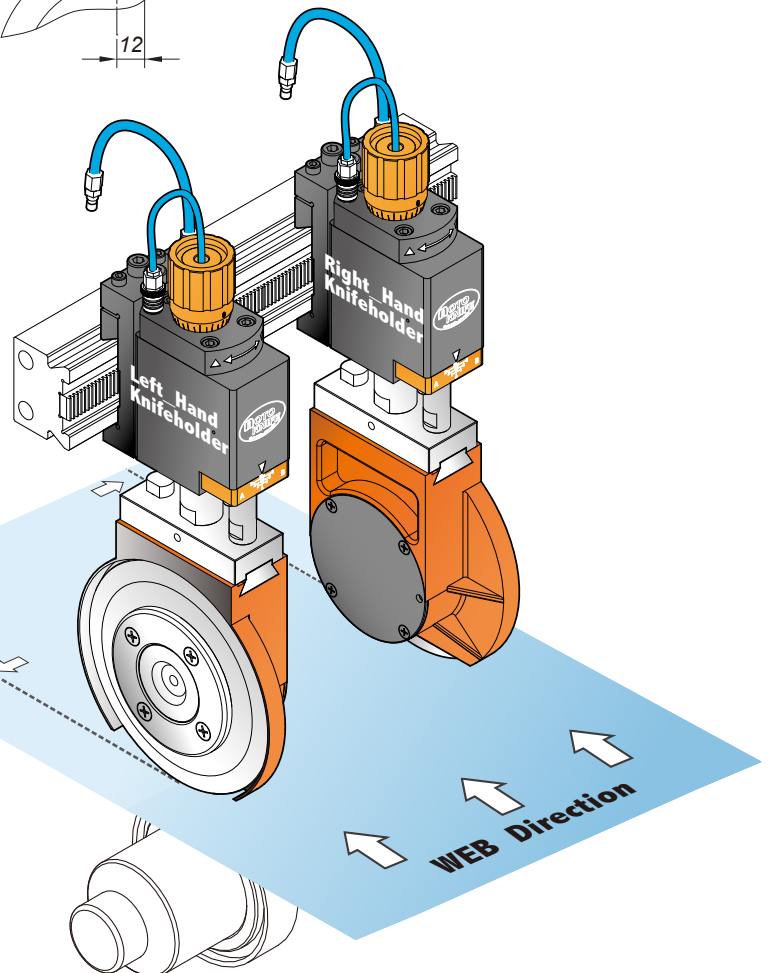

減少設定時間

在刀組調整分切位置時，搭配選購鳩尾座及齒條，與刀組上方的位移齒輪來進行刀組左右位移微調，迅速且輕鬆的移動至正確位置。

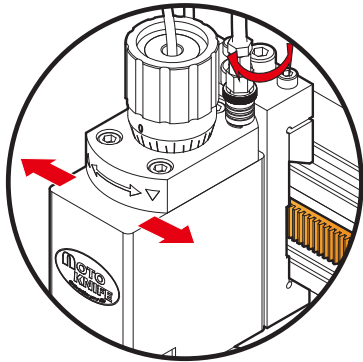

專利流量自我控制

刀組中內建專利節流控制，可以直接連結壓力源而無需再加裝外部節流閥，透過專利節流控制再也不必擔心刀片因誤操作而損傷。

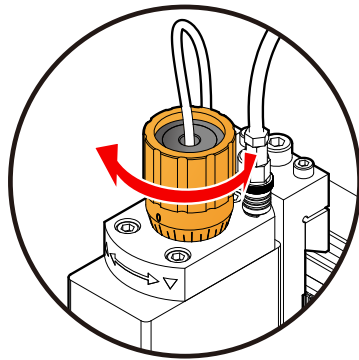
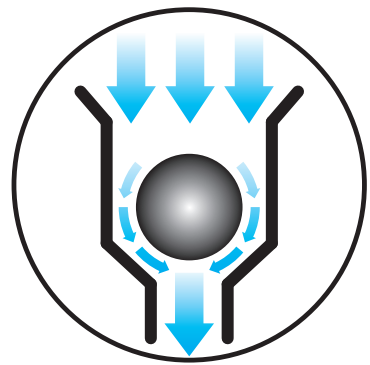

精密下刀行程調整

與精密分厘卡相同結構設計，提供更精細下刀行程調整，最小解析可達 0.05mm，在行程控制或刀片磨耗補償上都有大大的提升。

更換式鳩尾座

刀組除了搭配全系列標準鳩尾座之外也可客製化設計不同尺寸的鳩尾座，透過變換鳩尾座輕鬆相容應用於各種不同設備，增加使用上的彈性。

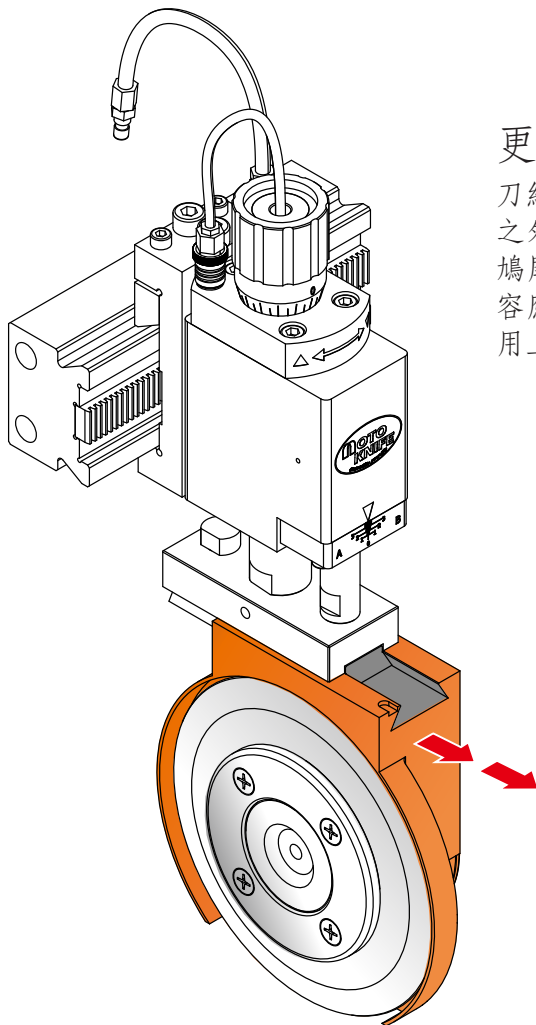
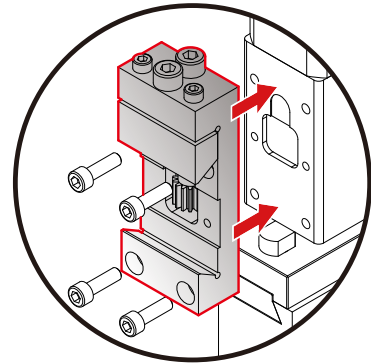

下刀手動閥

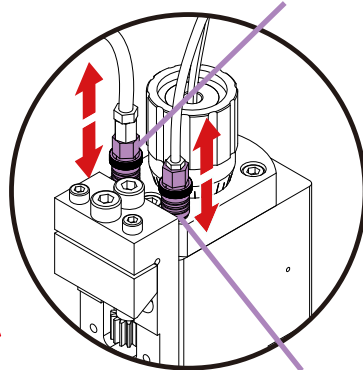

靠刀手動閥

獨立手動閥控制

有二組獨立控制下刀及靠刀動作的手動閥，當氣壓源輸入而下刀與靠刀手動閥同時開啟時，會自動下刀後再進行靠刀動作，在調整刀組位置時亦可單獨關閉靠刀手動閥，方便調整。

適用分條產品

紙類	牛皮紙、離型紙、壁紙、美紋紙、膠帶、瓦楞紙板、砂紙
塑膠模類	軟質 PVC、硬質 PVC、PP、PE、PS、LDPE、PLA、SBS、膠帶
布類	不織布、合成皮布、天然棉布、紗布、藥膠布、商標布
金屬箔類	銅箔、鋁箔
橡膠類	橡膠磁板、橡膠皮

快速更換下刀架

根據不同分條場合可以 180 度更換下刀架方向，取出後的下刀架也可以更換刀片，操作時僅需拆解二組螺栓就可以快速更換下刀架。

